

**HELI**  
ELIANDO EL FUTURO

**CARRETILLA  
TODO TERRENO  
2-3.5 ton Serie K**



**MÁSTILES: ELEVACIÓN HASTA 6.5 MTS.**

**VENTAJAS:**

- Sistema de tracción 4 x 2 con bloqueo de diferencial permanente.
- Altura libre al suelo de 270 mm.
- Mayores ángulos de inclinación para un manejo más seguro.
- Grandes neumáticos de taco para mayor tracción
- Robusto y potente motor Isuzu.
- Transmisión por convertidor de probada fiabilidad

**CATÁLOGO  
PRELIMINAR**

Opción matriculación

Este documento PDF ha sido editado con Icecream PDF Editor.  
Actualice a PRO para eliminar la marca de agua.

**26 AÑOS**

26 AÑOS SIENDO EL FABRICANTE  
Y VENDEDOR DE MÁQUINAS Nº 1 EN CHINA

## Especificaciones y características de fabricación

| Características                          |                       |             | CPD20/35-W2Y<br>Europe IIIA |
|--|-----------------------|-------------|-----------------------------|
| Capacidad de carga                       |                       | kg          | 2000-3500                   |
| Altura elevación standard                | H3                    | mm          | 3000                        |
| Centro de gravedad                       | C                     | mm          | 500                         |
| Elevación libre                          | H2                    | mm          | 150                         |
| Número ruedas Del/Tras (x=Tracción)      |                       |             | 2x/2                        |
| Velocidad máxima adelante / atrás        |                       | km/h        | 20                          |
| Radio de giro mínimo                     |                       | km/h        | 3265                        |
| Altura libre al suelo (sin carga)        |                       | mm          | 270                         |
| Longitud total                           | L1                    | mm          | 4144                        |
| Longitud al frente horquilla             | L2                    | mm          | 3074                        |
| Anchura total                            | B1                    | mm          | 1550                        |
| Altura mástil replegado                  | H1                    | mm          | 2325                        |
| Longitud entre ejes                      | Y                     | mm          | 1900                        |
| Anchura centro eje delantero             | B3                    | mm          | 1160 *                      |
| Anchura centro eje trasero               | B1                    | mm          | 1100                        |
| Ajuste lateral ext. horquillas (Min-Max) | B5                    | mm          | 250 - 1435                  |
| Peso en servicio                         |                       | kg          | 5050                        |
| Voladizo delantero                       | X                     | mm          | 644                         |
| Voladizo trasero                         | L3                    | mm          | 530                         |
| Angulo inclinación (delante/atrás)       |                       |             | 10/12                       |
| Tracción a la barra de tiro (con carga)  |                       | N           | 16500 *                     |
| Subida en rampa (con carga)              |                       | %           | 18% *                       |
| Distancia de frenado (sin carga)         |                       | m           | <5                          |
| MOTOR                                    | Modelo                |             | ISUZU<br>GK-4JG2NKF01       |
|  | Potencia              |             | Kw/rpm<br>36 / 2450         |
|  | Par motor             |             | Nm/rpm<br>170/1700          |
| NEUMÁTICOS                               | NEUMÁTICOS DELANTEROS | Dimensiones | 15-19.5TL                   |
|  |                       | Presiones   | Mpa<br>0.48                 |
|  | NEUMÁTICOS TRASEROS   | Dimensiones | 10-16.5-8PR                 |
|  |                       | Presiones   | Mpa<br>0.41                 |

\* Datos CPCD30-W2Y

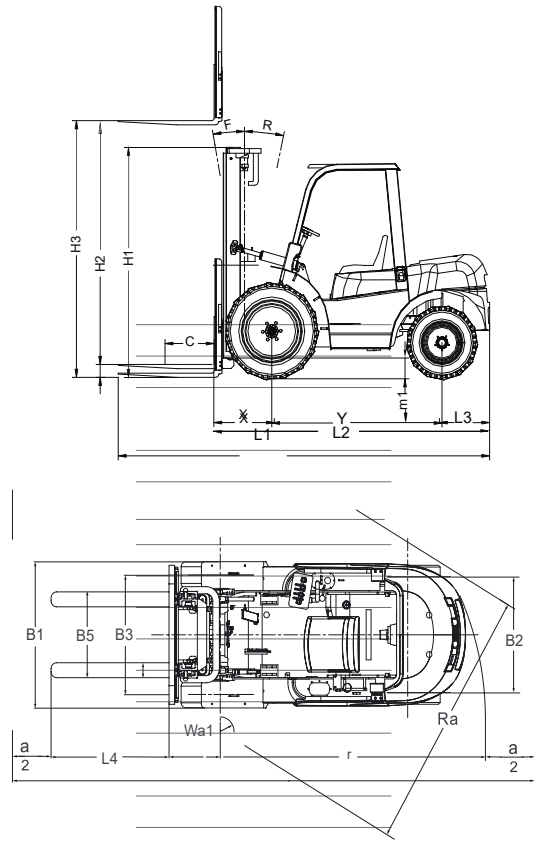

| MÁSTIL TRIPLEX |                  |           |                  |                  |                 |                       |
|----------------|------------------|-----------|------------------|------------------|-----------------|-----------------------|
| Modelo mástil  | Altura Elevación | Capacidad | Altura replegado | Altura extendido | Elevación Libre | Angulo de inclinación |
| ZSM400         | 4000             | 2800      | 2200             | 5239             | 1350            |                       |
| ZSM435         | 4350             | 2800      | 2325             | 5613             | 1475            |                       |
| ZSM450         | 4500             | 2700      | 2375             | 5763             | 1525            |                       |
| ZSM470         | 4700             | 2500      | 2375             | 5963             | 1525            |                       |
| ZSM480         | 4800             | 2500      | 2475             | 6063             | 1625            |                       |
| ZSM500         | 5000             | 2400      | 2575             | 6363             | 1725            |                       |
| ZSM540         | 5400             | 2400      | 2700             | 6739             | 1825            |                       |
| ZSM600         | 6000             | 1750      | 2925             | 7413             | 2075            |                       |

| MÁSTIL DUPLEX |                  |           |                  |                  |                 |                       |
|---------------|------------------|-----------|------------------|------------------|-----------------|-----------------------|
| Modelo mástil | Altura Elevación | Capacidad | Altura replegado | Altura extendido | Elevación Libre | Angulo de inclinación |
| M300          | 3000             | 3000      | 2325             | 4263             | 150             | 10/12                 |
| M330          | 3300             | 3000      | 2475             | 4563             | 150             | 10/12                 |
| M350          | 3500             | 3000      | 2575             | 4763             | 150             | 10/12                 |
| M370          | 3700             | 3000      | 2675             | 4963             | 150             | 10/12                 |
| M400          | 4000             | 3000      | 2875             | 5263             | 150             | 10/6                  |
| M425          | 4250             | 3000      | 3000             | 5513             | 150             | 10/6                  |
| M450          | 4500             | 2900      | 3125             | 5763             | 150             | 10/6                  |
| M475          | 4750             | 2850      | 3250             | 6013             | 150             | 10/6                  |
| M500          | 5000             | 2600      | 3375             | 6263             | 150             | 5/6                   |
| M550          | 5500             | 2400      | 3675             | 6763             | 150             | 5/6                   |
| M600          | 6000             | 2000      | 3925             | 7263             | 150             | 5/6                   |

| MÁSTIL DUPLEX GRAN ELEVACIÓN LIBRE |                  |           |                  |                  |                 |                       |
|------------------------------------|------------------|-----------|------------------|------------------|-----------------|-----------------------|
| Modelo mástil                      | Altura Elevación | Capacidad | Altura replegado | Altura extendido | Elevación Libre | Angulo de inclinación |
| ZM300                              | 3000             | 3000      | 2315             | 4264             | 1621            | 10/12                 |
| ZM330                              | 3300             | 3000      | 2465             | 4564             | 1771            | 10/12                 |
| ZM350                              | 3500             | 3000      | 2565             | 4764             | 1871            | 10/12                 |
| ZM370                              | 3700             | 3000      | 2665             | 4964             | 1971            | 10/12                 |
| ZM400                              | 4000             | 3000      | 2865             | 5258             | 2165            | 10/6                  |
| ZM425                              | 4250             | 3000      | 2990             | 5513             | 2295            | 10/6                  |
| ZM450                              | 4500             | 2900      | 3115             | 5764             | 2421            | 10/6                  |
| ZM475                              | 4750             | 2850      | 3230             | 6013             | 2545            | 10/6                  |
| ZM500                              | 5000             | 2600      | 3365             | 6264             | 2671            | 5/6                   |
| ZM550                              | 5500             | 2400      | 3665             | 6764             | 2971            | 5/6                   |
| ZM600                              | 6000             | 2000      | 3915             | 7264             | 3221            | 5/6                   |

\*Las especificaciones y equipamientos están sujetos a cambios sin previo aviso.

