



**1,25 -1.5 ton
TRES RUEDAS
CARRETILLA ELÉCTRICA**

G series

*Altas prestaciones
Máxima calidad
Carretilla Ecológica*

HELI

ELIANDO EL FUTURO

Este documento PDF ha sido editado con Iccream PDF Editor.
Actualice a PRO para eliminar la marca de agua.

28 AÑOS

**28 AÑOS SIENDO EL FABRICANTE
Y VENDEDOR DE MÁQUINAS Nº 1 EN CHINA**



1.25 -1.5 ton Tres Ruedas Carretilla Eléctrica

CONFIGURACIÓN STANDARD

- OPS. Sistema presencia operario (tracción/hidraulico)
- Completo display LCD
- Distribuidor hidráulico de 3 válvulas
- Palancas ergonómicas junto al conductor
- Dirección eléctrica
- Alfombrilla de goma
- Apoyacargas
- Espejo retrovisor
- Luces completas delanteras/traseras
- Freno estacionamiento mecánico
- Avisador acústico marcha atrás
- Luz destellos
- Tejadillo gran resistencia
- Columna dirección ajustable en inclinación
- Volante de pequeño diámetro
- Asiento con suspensión y brazos laterales
- Citurón seguridad
- Ruedas superelásticas

OPCIONES

- Mástiles con elevación libre o Triplex
- Marco frontal
- Semicabina
- Cabina completa
- Calefacción
- 4 válvulas
- Diversas longitudes de horquillas
- Ruedas antihuella
- Carro portahorquillas más ancho
- Luz trasera de trabajo
- Protección cilindros de inclinación
- Eje frontal ancho
- Pintura RAL personalizable
- Desplazador (integral ó colgado)
- Implementos opcionales
- Diversas baterías y cargadores

*Las especificaciones y equipamientos están sujetos a cambios sin previo aviso.



HELI



**CARRETILLA
ELÉCTRICA**

**1.25 - 1.5 ton
Tres Ruedas**

G series

HELI

Nuevo mástil de gran visibilidad

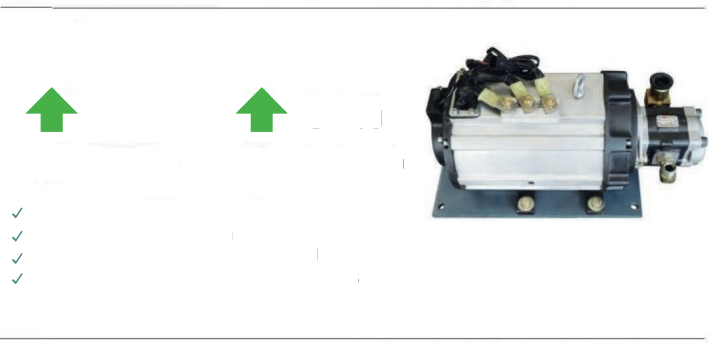

Chasis con



Diseño compacto que
muy estrechos con to

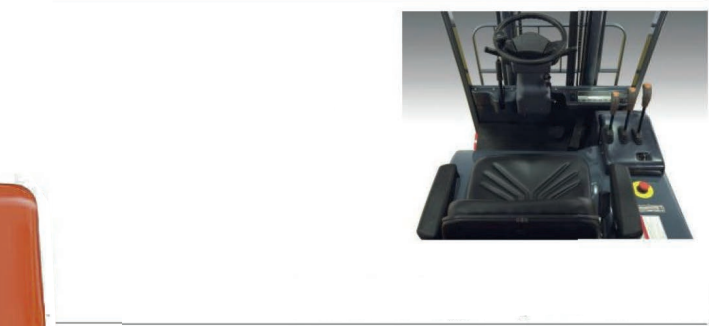

**Excelentes prestaciones
y bajo mantenimiento**

La elevación y tracción con motores AC sin mantenimiento
junto con los frenos delanteros en baño de aceite,
garantizan unas óptimas prestaciones y un reducido mantenimiento.

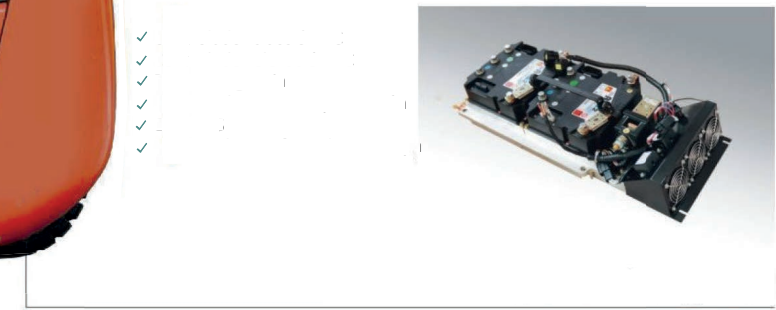

G 1.25-1.5t G Series Tres Ruedas Carretilla eléctrica

CARACTERÍSTICAS DE DISEÑO Y FABRICACIÓN

Características				HELI	
1.01	Fabricante				
1.02	Modelo			CPD13SH	CPD15SH
1.03	Configuración			GB2	GB2
1.04	Capacidad	Q	kg	1250	1500
1.05	Centro de gravedad	c	mm	500	500
1.06	Unidad de potencia			Batería	Batería
1.07	Tipo de conducción			Sentado	Sentado
1.08	Distancia entre ejes	Y	mm	1146	1200
Neumáticos					
2.01	Tipo ruedas			Superelásticas	Superelásticas
2.02	Número (delante / atrás)			2 / 1x	2 / 1x
2.03	Anchura eje delantero	b10	mm	840 (910*)	840 (910*)
2.04	Anchura eje trasero	b11	mm	-	-
2.05	Ruedas delanteras			18 x 7-8	18 x 7-8
2.06	Ruedas traseras			18 x 7-8	18 x 7-8
Dimensiones					
3.01	Voladizo delantero	X	mm	330	330
3.02	Inclinación mástil adelante/atrás	α/β	°	3 / 6	3 / 6
3.03	Altura replegado	H1	mm	1955	1955
3.04	Elevación libre	H2	mm	110	110
3.05	Altura elevación	H3	mm	3000	3000
3.06	Altura mástil extendido	H4	mm	4008	4008
3.07	Altura tejadillo	H6	mm	2080	2080
3.08	Dimensiones horquillas	TxWxL4	mm	35 x 100 x 920	35 x 100 x 920
3.09	Tipo carroportahorquillas			2A	2A
3.10	Longitud al frente de horquilla	L2	mm	1743	1797
3.11	Anchura máxima	B1	mm	990 (1060*)	990 (1080*)
3.12	Rado giro	Wa	mm	1413	1467
3.13	Distancia al suelo bajo el mástil	m1	mm	90	90
3.14	Distancia al suelo del chasis	m2	mm	100	100
3.15	Pasillo trabajo (pallet 1000 x 1000)	Ast	mm	3034	3088
3.16	Pasillo trabajo (pallet 1200 x 1200)	Ast	mm	3257	3311
Prestaciones					
4.01	Velocidad máxima carga/ sin carga		km/h	12 / 12,5	12 / 12,5
4.02	Velocidad elevación carga/ sin carga		mm/s	290 / 480	280 / 480
4.03	Velocidad descenso carga/ sin carga		mm/s	550 / 450	550 / 450
4.04	Subida en rampa (con carga)		%	13 / 20	11 / 18
4.05	Fuerza de tiro (con carga)		N	7400	7400
4.06	Tiempo aceleración (10m) carga/ sin carga		s	4,7 / 5,0	4,7 / 5,0
Peso					
5.01	Peso total (con/ sin batería)		kg	2684 / 2119	2897 / 2237
5.02	Peso por eje sin carga (delante/ atrás)		kg	1196 / 1488	1252 / 1645
5.03	Peso por eje con carga (delante/ atrás)		kg	3352 / 582	3790 / 607
Batería					
6.01	Voltaje/capacidad en 5 h.		V/Ah	24/630 (630 / 875)	24 / 720 (720 / 1000)
6.02	Peso batería		kg	570 (570 / 730)	660 (650 / 750)
6.03	Batería standard DIN			43535A	43535A
Controlador y motores					
7.01	Potencia motor tracción		kW	5	5 **
7.02	Potencia motor hidráulico		kW	6,2	6,2
7.03	Tipo controlador tracción			MOSFET/AC	MOSFET/AC
7.04	Tipo controlador hidráulico			MOSFET/AC	MOSFET/AC
7.05	Freno servicio/ estacionamiento			Hidráulico / Mecánico	Hidráulico / Mecánico
7.06	Presión trabajo sistema hidráulico		Mpa	14,5	17,5

NOTA: *Dimensiones para eje ancho. Mástil triplex requiere eje ancho. Anchura máxima 1,060 mm.

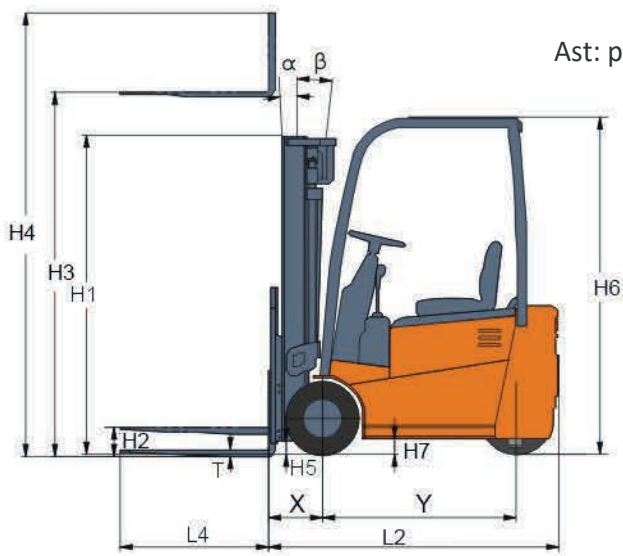

Ast: pasillo de estiba

a: Margen seguridad 200mm

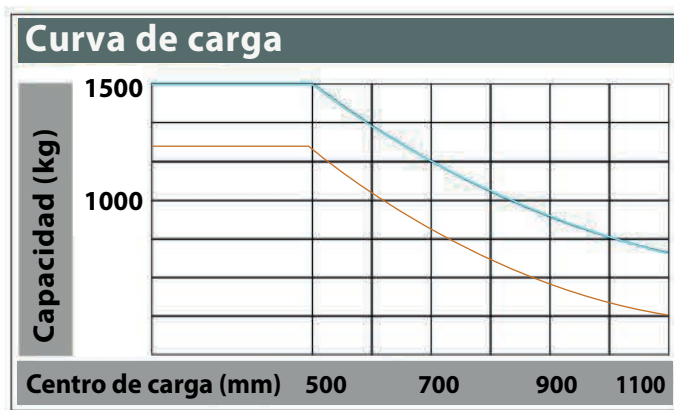
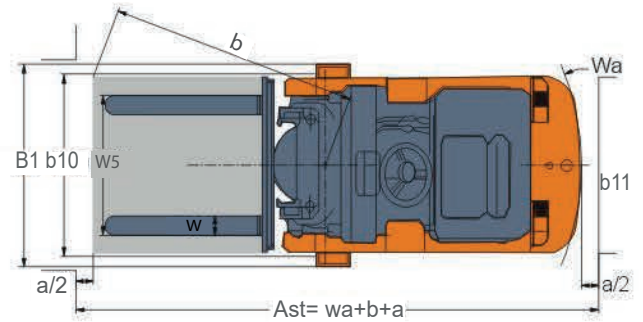

NOTA: Diagrama de carga con horquillas standard y centro de gravedad 500 mm. Si utiliza otras horquillas y/o centro de carga diferente, consulte al fabricante.

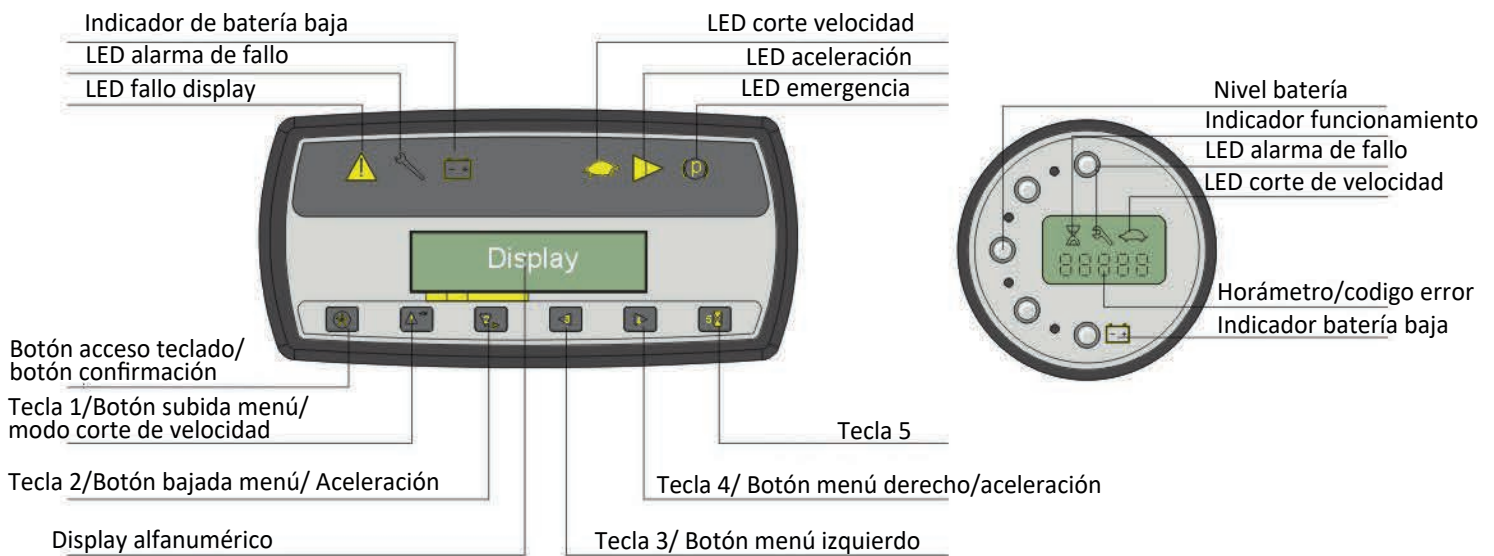

DISPLAY DANAHER

DISPLAY MDI

DIMENSIONES COMPARTIMENTO BATERÍA

Modelo	Dimensiones compartimento (ancho x largo x alto)	Especificaciones batería	
		Dimensiones	
CPD15SH	844 x 499 x 655	830 x 489 x 627	DIN 43535A
CPD13SH	844 x 445 x 655	830 x 435 x 627	DIN 43535A

MÁSTIL DUPLEX

Modelo Mástil	Altura Elevacion	Capacidad a 500 mm. Cdg (kg)		Altura de replegado 1.25 -1.5 T	Angulo inclinación (α/β)(°)
		CPD13SH-GB2	CPD15SH GA1/GA2/GA3/GB2		
M200	2000	1250	1500	1455	3 / 6
M250	2500	1250	1500	1705	3 / 6
M300	3000	1250	1500	1955	3 / 6
M330	3300	1250	1500	2105	3 / 6
M350	3500	1250	1500	2205	3 / 6
M370	3700	1250	1500	2305	3 / 6
M400	4000	1250	1450	2505	3 / 6
M425	4250	1250	1350	2630	3 / 6
M450	4500	1250	1250	2755	3 / 6
M500	5000	1150	1150	3005	3 / 3

MÁSTIL DUPLEX GRAN ELEVACIÓN LIBRE

Modelo Mástil	Altura Elevacion	Capacidad a 500 mm. Cdg (kg)		Altura de replegado 1.25 -1.5 T	Elevación libre 1.25-1.5 T (con Apoyacargas)	Elevación libre 1.25-1.5 T (sin Apoyacargas)	Angulo inclinación (α/β)(°)
		CPD13SH-GB2	CPD15SH GA1/GA2/GA3/GB2				
ZM200	2000	1250	1500	1475	425	825	3 / 6
ZM250	2500	1250	1500	1725	675	1075	3 / 6
ZM300	3000	1250	1500	1975	925	1375	3 / 6
ZM330	3300	1250	1500	2125	1075	1475	3 / 6
ZM350	3500	1250	1500	2225	1175	1575	3 / 6
ZM370	3700	1250	1500	1325	1275	1675	3 / 6
ZM400	4000	1250	1450	2525	1475	1875	3 / 6

MÁSTIL TRIPLEX

Modelo Mástil	Altura Elevacion	Capacidad a 500 mm. Cdg (kg)		Altura de replegado 1.25 -1.5 T	Elevación libre 1.25-1.5 T (con Apoyacargas)	Elevación libre 1.25-1.5 T (sin Apoyacargas)	Angulo inclinación (α/β)(°)
		CPD13SH-GB2	CPD15SH GA1/GA2/GA3/GB2				
ZSM360	3600	1250	1500	1720	640	1050	3 / 6
ZSM400	4000	1250	1500	1855	775	1185	3 / 6
ZSM435	4350	1250	1500	1970	890	1300	3 / 6
ZSM450	4500	1250	1450	2020	940	1350	3 / 6
ZSM470	4700	1200	1450	2090	1010	1420	3 / 6
ZSM480	4800	1200	1450	2120	1040	1450	3 / 6
ZSM500	5000	1150	1400	2225	1145	1555	3 / 3
ZSM540	5400	1100	1350	2375	1295	1705	3 / 3
ZSM600	6000	900	1000	2595	1515	1925	3 / 3

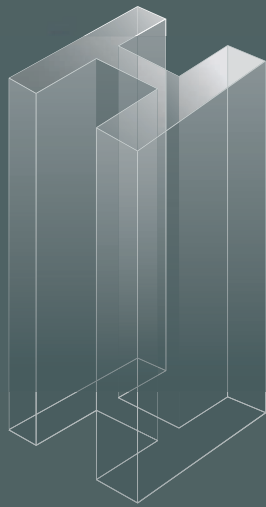

G Series
1.25 - 1.5 ton
Tres Ruedas
Eléctrica AC

