

G2 series / ALTAS PRESTACIONES  
MÁXIMA CALIDAD

NUEVA

1.5-2t

G2 series Tres Ruedas  
Carretilla Eléctrica AC



HELI

G2 series

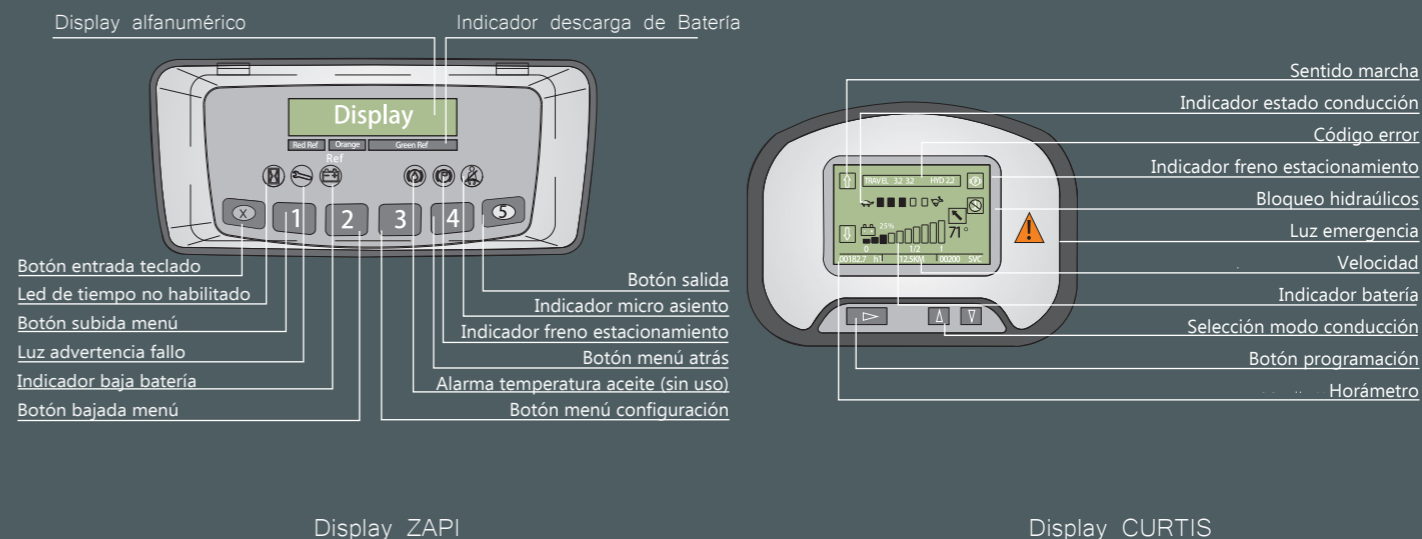

#### Configuración standard

OPS. Sistema presencia operario (tracción/hidráulico)  
Completo display LCD  
Distribuidor hidráulico de 3 válvula  
Palancas ergonómicas junto al conductor  
Dirección eléctrica  
Alfombrilla de goma  
Apoyacargas  
Espejo retrovisor  
Luces completas delanteras/traseras  
Freno estacionamiento eléctrico  
Avisador acústico marcha atrás  
Luz destellos  
Tejadillo gran resistencia  
Columna dirección ajustable en inclinación  
Volante de pequeño diámetro  
Asiento con suspensión y brazos laterales  
Cinturón seguridad  
Ruedas superelásticas  
Asidero trasero con claxon para conducción marcha atrás

#### Opciones

Mástiles con elevación libre o Triplex  
Marco frontal  
Semicabina  
Salida lateral de batería  
Cabina completa  
Calefacción  
4 válvulas  
Diversas longitudes de horquillas  
Ruedas antihuella  
Carro portahorquillas más ancho  
Luz trasera trabajo  
Protección cilindros inclinación y dirección  
Doble rueda delantera  
Pintura RAL personalizable  
Desplazador (integral o colgado)  
Implementos opcionales  
Diversas baterías y cargadores  
Mandos hidráulicos por fingertips



HELI

info@sumicarelevacion.com





# G2 1.5-2t G2 Series Tres Ruedas Carretilla eléctrica AC

## CONFORTABLE



- ✓ El freno eléctrico en el eje delantero permite estacionar la máquina automáticamente en rampa o en plano indistintamente sin ningún esfuerzo.
- ✓ El asidero trasero con claxon permite una conducción marcha atrás más cómoda y segura.
- ✓ El sistema de conducción con dos pedales tipo automovil y el inversor por palanca, permite un manejo más intuitivo y confortable.
- ✓ El capó de la batería se puede abrir automáticamente sin abatir las palancas hidráulicas.
- ✓ Al reposicionar los cilindros de inclinación hemos conseguido una amplio espacio para los pies del conductor.
- ✓ Los tres modos de conducción permiten una optima adaptación a las necesidades de rendimiento y/o economía de uso.
- ✓ Amplio escalón de acceso y asidero para facilitar maniobra de subida o descenso del puesto de conducción.
- ✓ (Opcional) La salida lateral de batería permite un cómodo y seguro cambio de la misma.
- ✓ (Opcional) Fingertips para un manejo más cómodo y agil.



## EXCELENTE VISIBILIDAD

- ✓ Visibilidad mejorada a la novedosa construcción del mástil y del puesto de conducción.
- ✓ Volante de dirección de 300 mm. de diametro y ubicación del display a la derecha, para una mejor visión frontal.
- ✓ Tejadillo en forma de arco con rejilla diseñada para proteger al conductor y permitir una óptima visibilidad hacia arriba.

## MEJOR ESTABILIDAD Y MÁS SEGURIDAD

- ✓ Un centro de gravedad más bajo y el nuevo diseño de mástil permite mayores capacidades de carga en altura.
- ✓ Deceleración automática en giros para una más cómoda y segura conducción.
- ✓ El OPS (sistema de presencia de operario) impide manipulaciones fuera del puesto de conducción.



## MAXIMAS PRESTACIONES

- ✓ El reducido radio de giro permite un manejo más agil y flexible.
- ✓ Altas velocidades de hidraulicos y desplazamiento que optimizan los turnos de trabajo.
- ✓ Tres modos de conducción fácilmente ajustables para un manejo optimizado.
- ✓ Grandes capacidades de batería que garantizan una óptima autonomía.



## EFICIENCIA ENERGÉTICA

- ✓ El optimizado sistema hidraulico de la máquina permite un óptimo rendimiento con el menor consumo posible.
- ✓ Las luces LED ahorran un 80%.
- ✓ El potente frenado regenerativo permite reciclar mayor cantidad de energía en el uso normal.

## FÁCIL MANTENIMIENTO

- ✓ Las tapas son fácilmente desmontables para un acceso más rápido a todos los componentes importantes de la máquina.





# G2 1.5-2t G2 Series Tres Ruedas Carretilla eléctrica AC

## Características de diseño y fabricación

Características		HELI				
1.01	Fabricante					
1.02	Modelo	CPD15	CPD16	CPD18	CPD18	CPD20
1.03	Configuración	SQ-GB1/GB2(P)	SQ-GB1/GB2(P)	SQ-GB1/GB2(P)	SQ-GD1/GD2(P)	SQ-GD1/GD2(P)
1.04	Capacidad	Q (kg)	1500	1600	1750	2000
1.05	Centro de gravedad	c (mm)	500	500	500	500
1.06	Unidad de potencia	Batería	Batería	Batería	Battery	Battery
1.07	Tipo conducción	Sentado	Sentado	Sentado	Seated	Seated
1.08	Distancia entre ejes	Y (mm)	1292	1400	1400	1508
<b>Neumáticos</b>						
2.01	Tipo ruedas	Pneumatic	Pneumatic	SE/Pneumatic	Pneumatic	Pneumatic
2.02	Número (delante/atrás)	2/2	2/2	2/2	2/2	2/2
2.03	Anchura eje delantero	b10 (mm)	910	910	920	920
2.04	Anchura eje trasero	b11 (mm)	163	163	180	180
2.05	Ruedas delanteras		18 x 7-8	18 x 7-8	200/50-10	200/50-10
2.06	Ruedas traseras		15 x 4.5-8	15 x 4.5-8	140/55-9	140/55-9
<b>Dimensiones</b>						
3.01	Voladizo delantero	x (mm)	365	365	365	365
3.02	Inclinación mástil adelante/atrás	a/β (°)	5/7	5/7	5/7	5/7
3.03	Altura replegado	H1 (mm)	2175	2175	2175	2175
3.04	Elevación libre	H2 (mm)	90	90	90	90
3.05	Altura elevación	H3 (mm)	3300	3300	3300	3300
3.06	Altura mástil extendido	H4 (mm)	4039	4039	4039	4039
3.07	Altura tejadillo	H6 (mm)	2040	2040	2040	2040
3.08	Dimensiones horquillas	L4/W/T(mm)	35 x 100 x 920	35 x 100 x 920	35 x 100 x 920	35 x 100 x 920
3.09	Tipo carro portahorquillas		2A	2A	2A	2A
3.10	Longitud al frente horquilla	(mm)	1842	1950	1950	2058
3.11	Anchura máxima	(mm)	1060	1060	1120	1120
3.12	Radio giro	(mm)	1477	1585	1585	1693
3.13	Distancia al suelo bajo el mástil	(mm)	85	85	90	90
3.14	Distancia al suelo del chasis	(mm)	100	100	100	100
3.15	Pasillo de trabajo (pallet 1000 x 1000)	Ast (mm)	3169	3277	3277	3385
3.16	Pasillo de trabajo (pallet 1200 x 1200)	Ast (mm)	3389	3497	3497	3605
3.17	Ajuste lateral de horquillas (ext)	W5 (mm)	960/200	960/200	1030/200	1030/245
<b>Prestaciones</b>						
4.01	Velocidad máxima carga/ sin carga	km/h	16/16	16/16	16/16	16/16
4.02	Velocidad elevación carga/ sin carga	m/s	0.38/0.6	0.46/0.6	0.43/0.6	0.40/0.60
4.03	Velocidad descenso carga/ sin carga	m/s	0.50/0.40	0.50/0.40	0.50/0.40	0.50/0.40
4.04	Subida en rampa (con carga)	%	20	20	20	20
4.05	Fuerza de tiro (con carga)	N	15300	15300	15300	17000
<b>Peso</b>						
5.01	Peso total (con/ sin batería)	kg	3000/2250	3200/2300	3300/2400	3350/2300
5.02	Peso por eje sin carga (delante/ atrás)	kg	1480/1520	1550/1650	1600/1700	1630/1720
5.03	Peso por eje con carga (delante/ atrás)	kg	3990/510	4250/550	4400/650	4400/700
<b>Batería</b>						
6.01	Voltaje/ Capacidad en 5h	V/Ah	48/480	48/600	48/600	48/720
6.02	Peso batería	kg	680(660-850)	895(800-1000)	895(800-1000)	1064(900-1200)
6.03	Batería, standard DIN		43531A	43531A	43531A	43531A
<b>Controlador y motores</b>						
7.01	Potencia motor tracción	kW	4.7x2	4.7x2	4.7x2	4.7x2
7.02	Potencia motor hidráulico	kW	11	17.6	17.6	17.6
7.03	Tipo controlador tracción		MOSFET/AC	MOSFET/AC	MOSFET/AC	MOSFET/AC
7.04	Tipo controlador hidráulico		MOSFET/AC	MOSFET/AC	MOSFET/AC	MOSFET/AC
7.05	Freno servicio/estacionamiento		ELÉCTRICO	ELÉCTRICO	ELÉCTRICO	Electric/Electric
7.06	Presión trabajo sistema hidráulico	Mpa	17.5	17.5	17.5	17.5

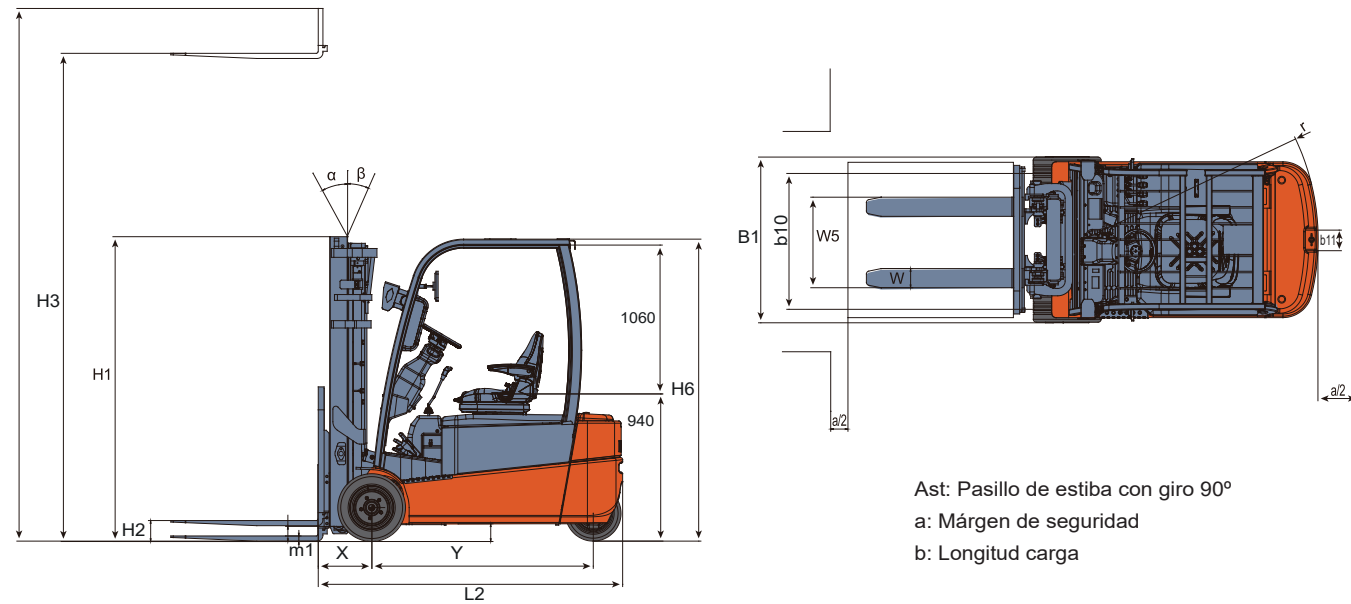

### MÁSTIL DUPLEX

Modelo Mástil	Altura elevación	Capacidad a 500mm cgd (kg)					Altura replegado 1.5-2t	Angulo inclinación (α/β)	Peso en servicio					Peso mástil
		1.5t	1.6t	1.8t	1.8t larga	2.0t			1.5t	1.6t	1.8t	1.8t-long wheelbase	2.0t	
M200	2000	1500	1600	1750	1750	2000	1525	5-7	2931	3131	3231	3281	3381	408.4
M250	2500	1500	1600	1750	1750	2000	1775	5-7	2957	3157	3257	3307	3407	434.9
M300	3000	1500	1600	1750	1750	2000	2025	5-7	2984	3184	3284	3334	3434	461.4
M330	3300	1500	1600	1750	1750	2000	2175	5-7	3000	3200	3300	3350	3450	477.5
M350	3500	1500	1600	1750	1750	2000	2275	5-7	3010	3210	3310	3360	3460	487.7
M370	3700	1500	1600	1750	1750	2000	2375	5-7	3024	3224	3324	3374	3474	501.4
M400	4000	1500	1600	1750	1750	1950	2575	3-5	3068	3268	3368	3418	3518	545.1
M425	4250	1500	1600	1750	1750	1900	2700	3-5	3081	3281	3381	3431	3531	558.4
M450	4500	1400	1500	1700	1700	1850	2825	3-5	3094	3294	3394	3444	3544	571.2
M500	5000	1300	1400	1600	1600	1700	3075	3-5	3120	3320	3420	3470	3570	597.7
M550	5500	1100	1200	1400	1400	1400	3375	3-3	3201	3401	3501	3551	3651	678.5
M600	6000	800	900	1000	1000	1100	3625	3-3	3230	3430	3530	3580	3680	707

### MÁSTIL DUPLEX- GRAN ELEVACIÓN LIBRE

Modelo Mástil	Altura elevación	Capacidad a 500mm cgd (kg)					Altura replegado 1.5-2t	Elevación libre (con Apoyacargas) 1.5-2t	Angulo inclinación (α/β)	Peso en servicio (Kg)					Peso mástil
		1.5t	1.6t	1.8t	1.8t larga	2.0t				1.5t	1.6t	1.8t	1.8t-long wheelbase	2.0t	
ZM200	2000	1500	1600	1750	1750	2000	1525	476	5-7	2962	3162	3262	3312	3412	439
ZM250	2500	1500	1600	1750	1750	2000	1775	726	5-7	2990	3190	3290	3340	3440	467.5
ZM300	3000	1500	1600	1750	1750	2000	2025	976	5-7	3019	3219	3319	3369	3469	496
ZM330	3300	1500	1600	1750	1750	2000	2175	1126	5-7	3036	3236	3336	3386	3486	513.5
ZM350	3500	1500	1600	1750	1750	2000	2275	1226	5-7	3047	3247	3347	3397	3497	524.5
ZM370	3700	1500	1600	1750	1750	2000	2375	1326	5-7	3062	3262	3362	3412	3512	539
ZM400	4000	1500	1600	1750	1750	1950	2575	1526	3-5	3106	3306	3406	3456	3556	583.9

NOTA: 1,5 - 2,0 T: La elevación libre se incrementa en 394 mm. sin apoyacargas.

### MÁSTIL TRIPLEX

Modelo Mástil	Altura elevación	Capacidad a 500mm cgd (kg)					Altura replegado 1.5-2t	Elevación libre (con Apoyacargas) 1.5-2t	Angulo inclinación (α/β)	Peso en servicio (Kg)					Peso mástil
		1.5t	1.6t	1.8t	1.8t larga	2.0t				1.5t	1.6t	1.8t	1.8t-long wheelbase	2.0t	
ZSM360	3600	1500	1600	1750	1750	2000	1790	741	3-5	3133	3333	3433	3483	3583	610
ZSM400	4000	1500	1600	1750	1750	2000	1925	876	3-5	3160	3360	3460	3510	3610	637
ZSM435	4350	1400	1500	1700	1700	1900	2040	991	3-5	3184	3384	3484	3534	3634	661
ZSM450	4500	1400	1500	1700	1700	1850	2090	1041	3-5	3194	3394	3494	3544	3644	671
ZSM470	4700	1350	1450	1650	1650	1750	2160	1111	3-5	3208	3408	3508	3558	3658	685
ZSM480	4800	1350	1450	1650	1650	1750	2190	1141	3-5	3214	3414	3514	3564	3664	691
ZSM500	5000	1200	1300	1600	1600	1700	2290	1241	3-5	3234	3434	3534	3584	3684	711
ZSM540	5400	1050	1150	1250	1250	1400	2425	1376	3-3	3262	3462	3562	3612	3712	739
ZSM600	6000	800	900	1000	1000	1100	2640	1591	3-3	3305	3505	3605	3655	3755	782
ZSM650	6500	700	800	900	900	1000	2830	1781	3-3	3343	3543	3643	3693	3793	820

NOTA: 1,5 - 2,0 T: La elevación libre se incrementa en 364 mm. sin apoyacargas.

### Curva de carga

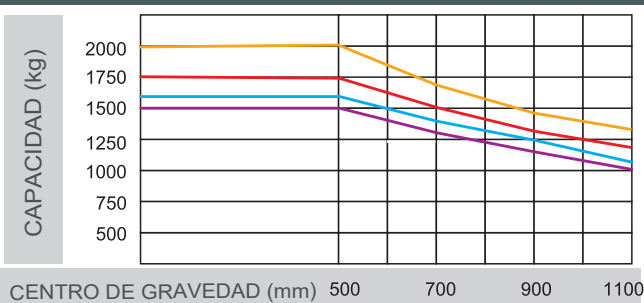

CPD15 CPD16 CPD18 CPD20

**Nota:** Diagrama de carga con horquillas standard y centro de gravedad 500 mm.  
Si utiliza otras horquillas y/o centro de carga diferente, consulte

### DIMENSIONES DEL ALOJAMIENTO DE LA BATERÍA

MODELO	DIMENSIONES ANCHO X LARGO X ALTO	ESPECIFICACIONES DE BATERÍA	
		DIMENSIONES	STANDARD
CPD15SQ-GB	845X532X660	830X522X627	DIN 43531A
CPD16SQ-GB CPD18SQ-GB	845X640X660	830X630X627	DIN 43531A
CPD18SQ-GD CPD20SQ-GD	845X748X660	830X738X627	DIN 43531A



### Tecnología de energías renovables

Con el uso de un novedoso sistema de dirección y el controlador AC la carretilla ahorra más energía por cada carga y su autonomía se incrementa en un 15%.

**↑ 15%**  
LAS PRESTACIONES DE LA BATERÍA AUMENTAN.